

F 11

E-12

Lower crankcase
 Carter moteur inferieur
 Unteres Kurbelgehäuse
 Cártel inferior

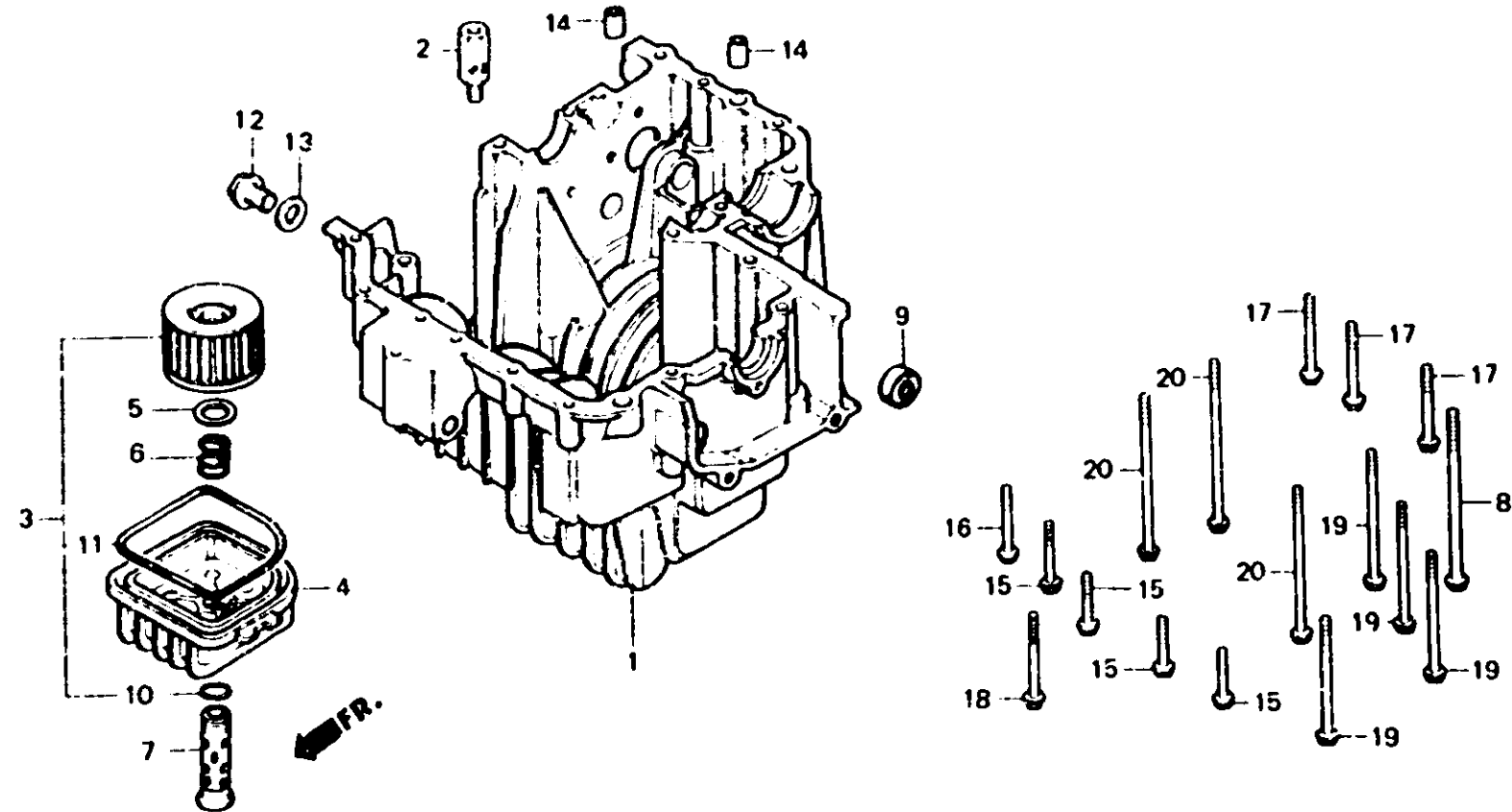

B413-12F

Item d'entretien	T.D.R.	N° de réf.	N° de pièce	Description	N° de requs								N° de série	Code de zone
					CB 250N	CB 400N	CB 250NA	CB 400NA	CB 250NB	CB 400NB	CB 250NC	CB 400NC		
		4	15411-413-000	BOITIER DE FILTRE A HUILE	1	1	1	1	1	-	-	1	B,SW,U,YB,2G
			15411-443-790	BOITIER DE FILTRE A HUILE	1	1	1	1	1	1	1	-	E,ED,F,H,1G
		5	15414-300-000	SIEGE DE CREPINE DE FILTRE A HUILE	1	1	1	1	1	1	1	1	B,U,2G
		6	15415-413-000	RESSORT D'INSTALLATION D'ELEMENT DE FILTRE	1	1	1	1	1	1	1	1	
		7	1542-415-000	BOULON CENTRE COMP. DE FILTRE A HUILE	1	1	1	1	1	1	1	1	
		8	90003-302-000	BOULON HEX., 8X135	1	1	1	1	1	1	1	1	
		9	91204-350-003	JOINT D'ETANCHEITE D'HUILE 12.5X25X8	1	1	1	1	1	1	1	1	
		10	91302-377-000	JOINT TORIQUE, 15X2.5	1	1	1	1	1	1	1	1	
		11	91306-413-000	JOINT DE BOITIER DE FILTRE A HUILE	1	1	1	1	1	1	1	1	
		12	92800-14000	BOULON DE DRAINAGE, 14MM	1	1	1	1	1	1	1	1	
		13	94109-14000	RONDELLE DE BOUCHON DE DRAINAGE, 14MM	1	1	1	1	1	1	1	1	
		14	94301-10160	GOUJON D'ASSEMBLAGE 10X16	2	2	2	2	2	2	2	2	

2