

D 7

E-12

Lower crankcase

Carter moteur inférieur

Unteres Kurbelgehäuse

Cárter inferior

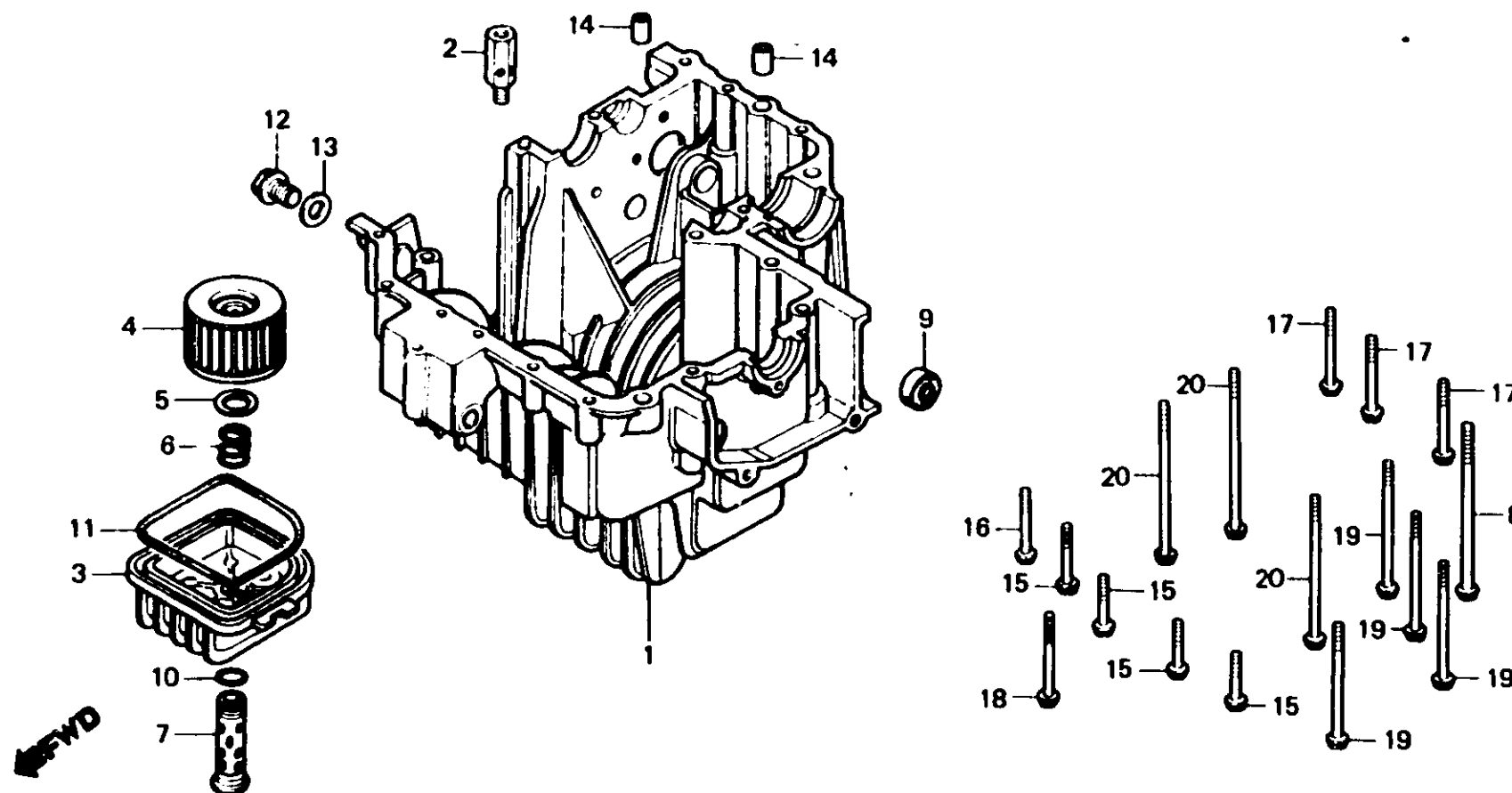

B413-12E

Item d'entretien	T.D.R.	N° de réf.	N° de pièce	Description	N° de requis				N° de série	Code de zone
					250 NDC	400 Nc	250 NDo	400 No		
CARTER MOTEUR INFÉRIEUR	*4.6	1	11200-413-783	CARTER MOTEUR INFÉRIEUR	1		1			
ENS. SOUPAPE DE SURETE	*4.1	2	11200-443-790	CARTER MOTEUR INFÉRIEUR		1		1		
ELEMENT DE FILTRE D'HUILE	0.2	2	15220-413-020	ENS. SOUPAPE DE SURETE	1	1	1	1		
(PIECES RELATIVES Y COMPRISES)		3	15411-413-000	BOITIER DE FILTRE A HUILE	1		1			
JOINT D'ETANCHEITE D'HUILE,	0.9	3	15411-443-790	BOITIER DE FILTRE A HUILE		1	1	1		
12.5X25X8		4	15412-413-005	ELEMENT DE FILTRE D'HUILE	1	1	1	1		
		5	15414-300-000	SIEGE DE CREPINE DE FILTRE A HUILE	1	1	1	1		
		6	15415-413-000	RESSORT D'INSTALLATION D'ELEMENT DE FILTRE	1	1	1	1		
		7	15420-415-000	BOULON CENTRE COMP. DE FILTRE A HUILE	1	1	1	1		
		8	90003-302-000	BOULON HEX., 8X135	1	1	1	1		
		9	91204-425-003	JOINT D'ETANCHEITE D'HUILE, 12.5X25X8	1	1	1	1		
		10	91302-377-000	JOINT TORIQUE, 15X2.5	1	1	1	1		
		11	91306-413-000	JOINT DE BOITIER DE FILTRE A HUILE	1	1	1	1		
		12	92800-14000	BOULON DE DRAINAGE, 14MM	1	1	1	1		